

ŠTUDIJSKO OKOLJE PRIHODNOSTI

G

r

1

0

8

2

2

Fakulteta za arhitekturo Lj Inovember 2022

analiza
študijski procesi na FA

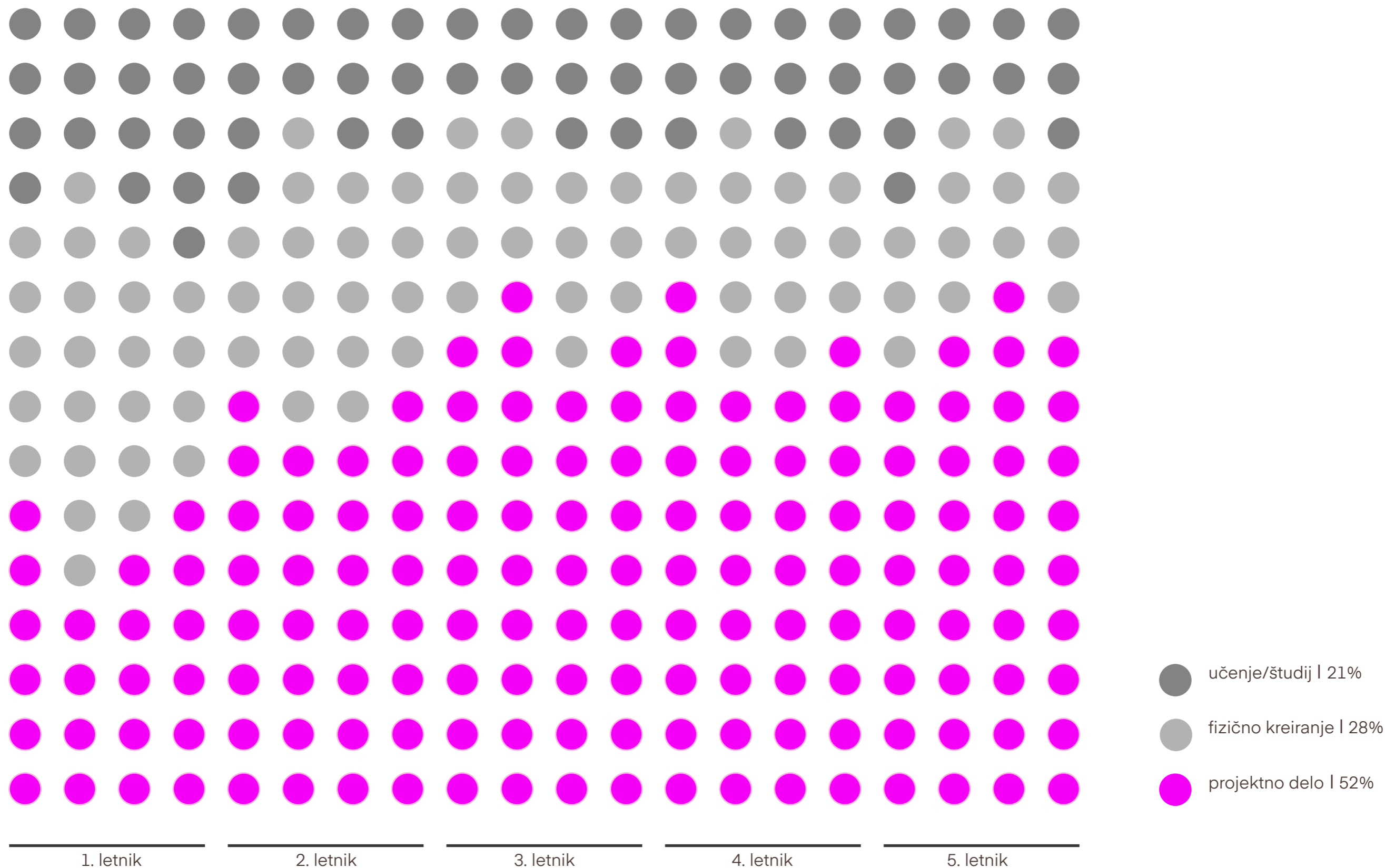

koncept (o)mrež(j)enje



Prihodnost - za nekatere jasna in načrtana, za druge negotova ter morda celo uganjka. Vsak študent si po zaključku študija želi, da bi si v študentskih letih nabral dovolj izkušenj, znanja ter povezav, da bi se mu bilo lažje vpeti v svet dela. Zato pa je potrebno mreženje, ki dandanes večinoma poteka preko spletnih platform, kamor posamezniki objavljajo svoja dela, delijo koščke življenja ter tako ustvarjajo ter ohranjajo stike v virtualnem svetu. Ker pa je fizični stik vedno pristnejši, močnejši ter bolj oprijemljiv od virtualnosti, želimo ustvariti fizično študentsko omrežje, ki bi uporabnikom nudilo prostor druženja, odmora, kreative in dela ter izmenjav izkušenj in hkrati tudi prostor, kamor bi študentje arhitekture lahko "objavljali" izdelke, na katere so zares ponosni. Učenje ni le branje knjig, temveč tudi stik z realnostjo ter praktično preizkušanje stvari, napačne in ponovni poizkusi. Zato pa je potreben čas in predvsem tudi dovolj prostora, ki ga večina študentov nima drugje kot na fakulteti. To študentsko omrežje bi nam nudilo vse, kar potrebujemo za uspešno in nemoteno delo - dovolj delavnega prostora, ki bi ga zagotovili s fleksibilnimi mizami, pripomočke ter prostore za shranjevanje le teh ter potrebne materiale pri medseminarskih povezovanjih, zasebnejše prostore za umik in odmor na okenskih policah, kuhinski kotiček za pripravo toplih napitkov in morda hitrih obrokov. Soba "Omrežje" bi bila zavita v mrežo rastra deščic iz Biennala, ter bi tako ustvarila nov sloj v prostoru, sloj umetnosti ter praktične uporabe - obešanje plakatov, svetil ipd., z njo pa bi odpirali tudi fronte polic na omari.

tloris
vaje

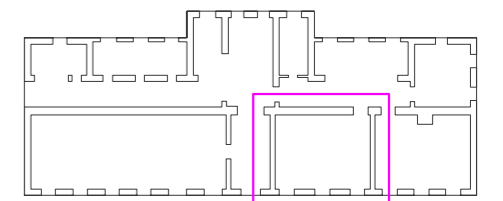
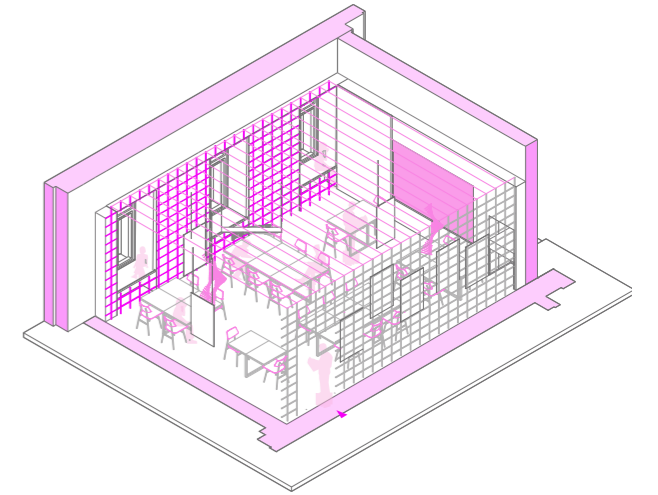
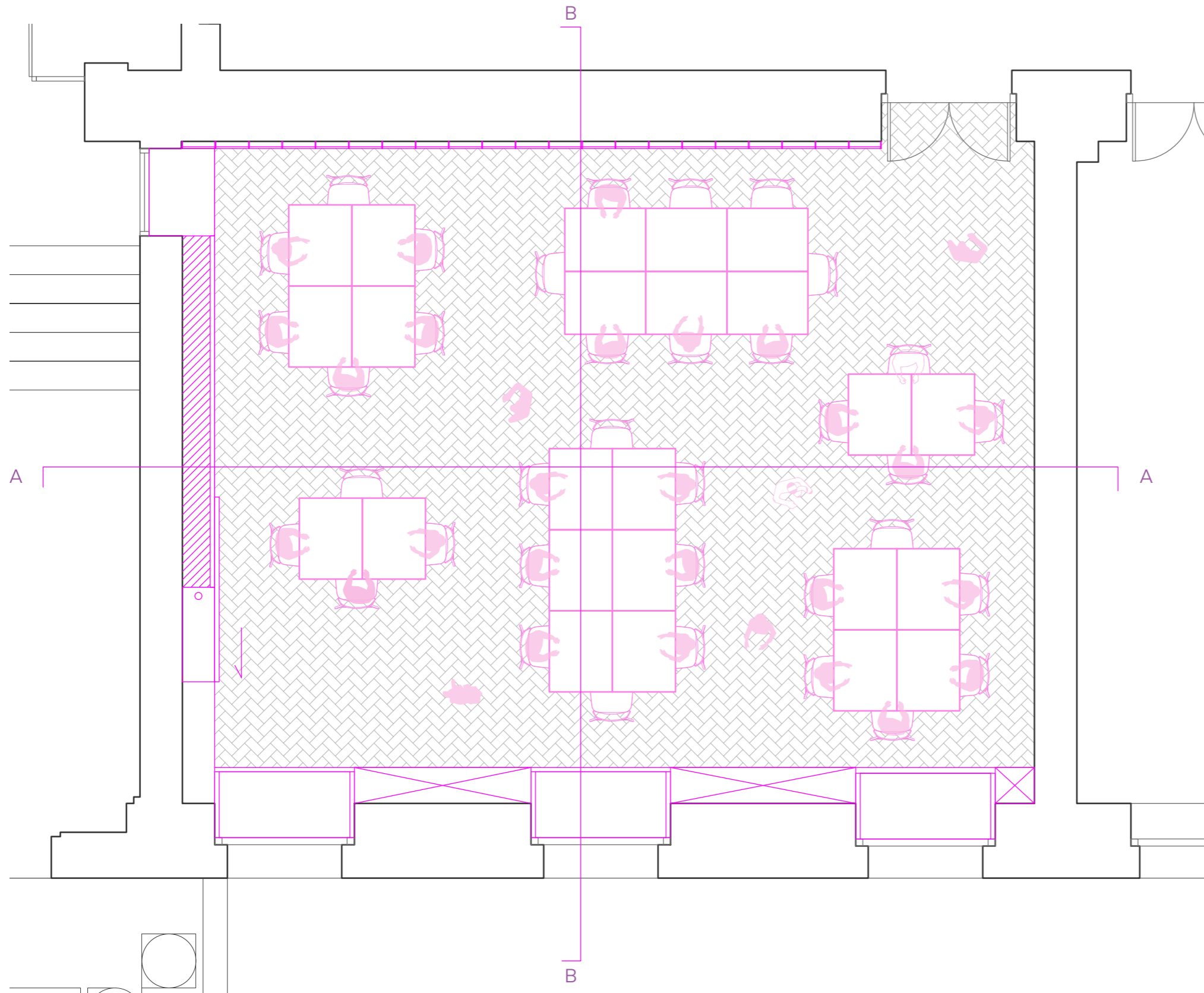

tloris
predavanja

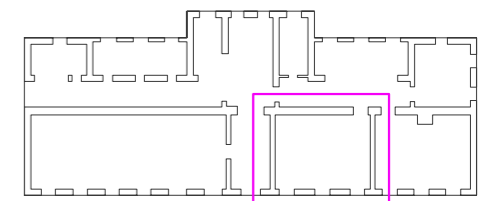
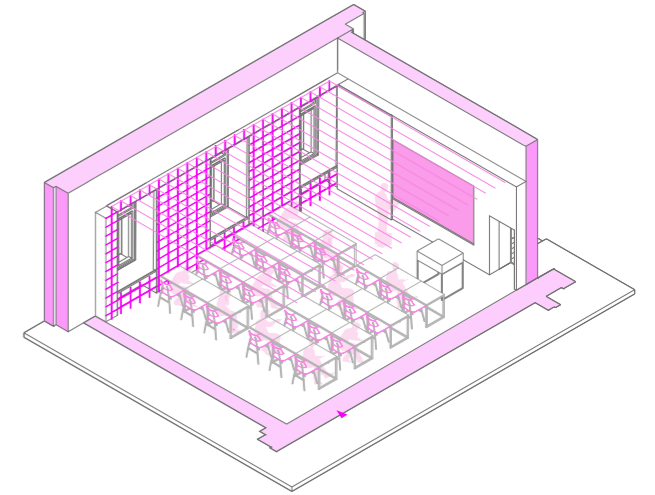
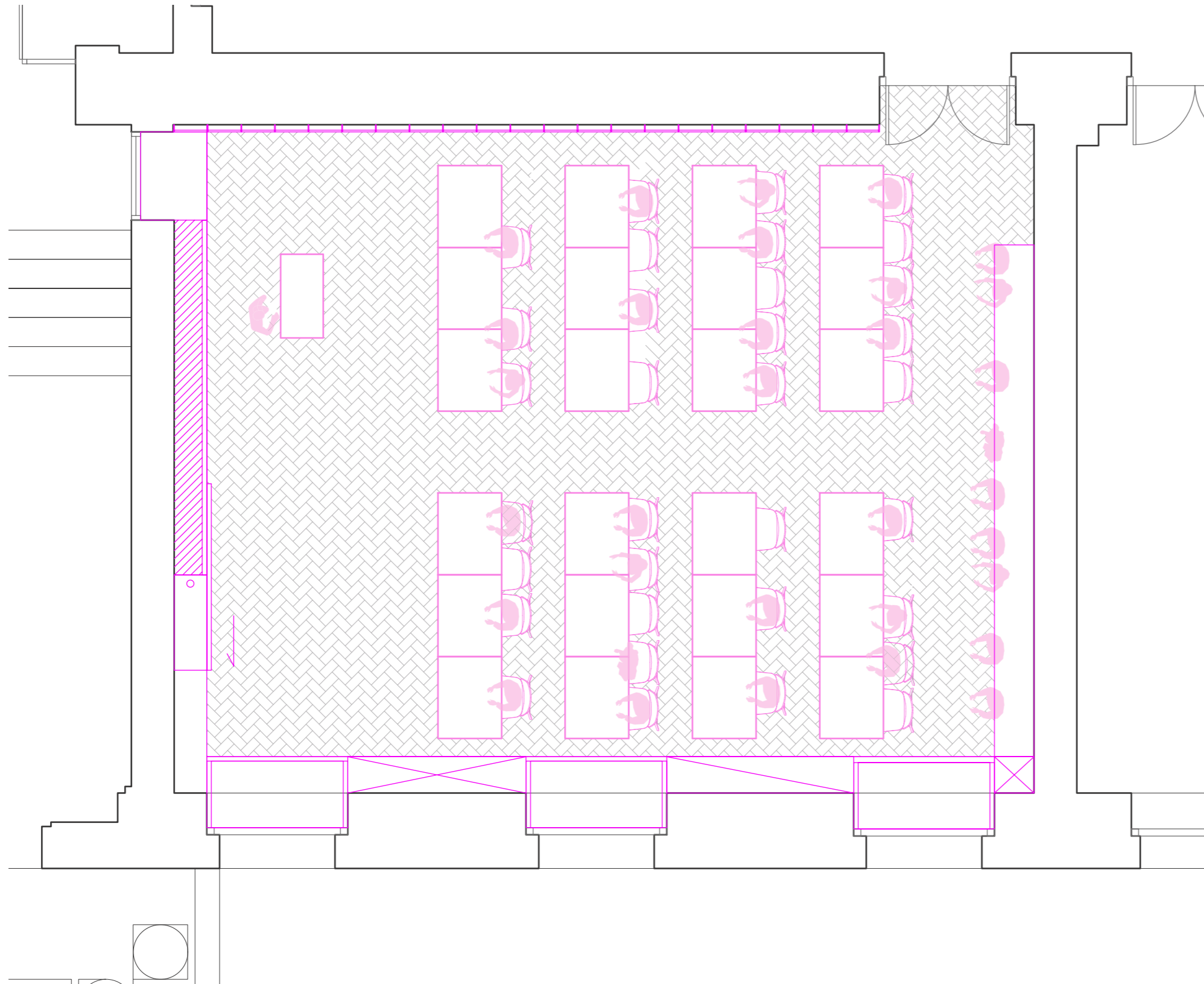

tloris
dogodek z razstavo

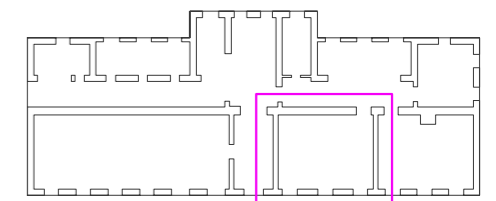
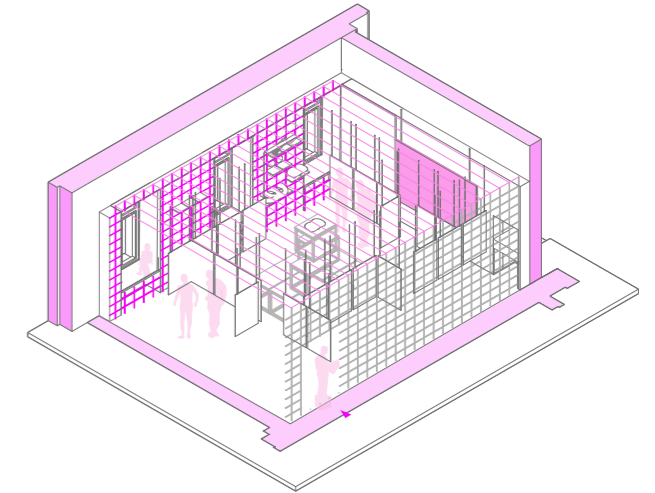
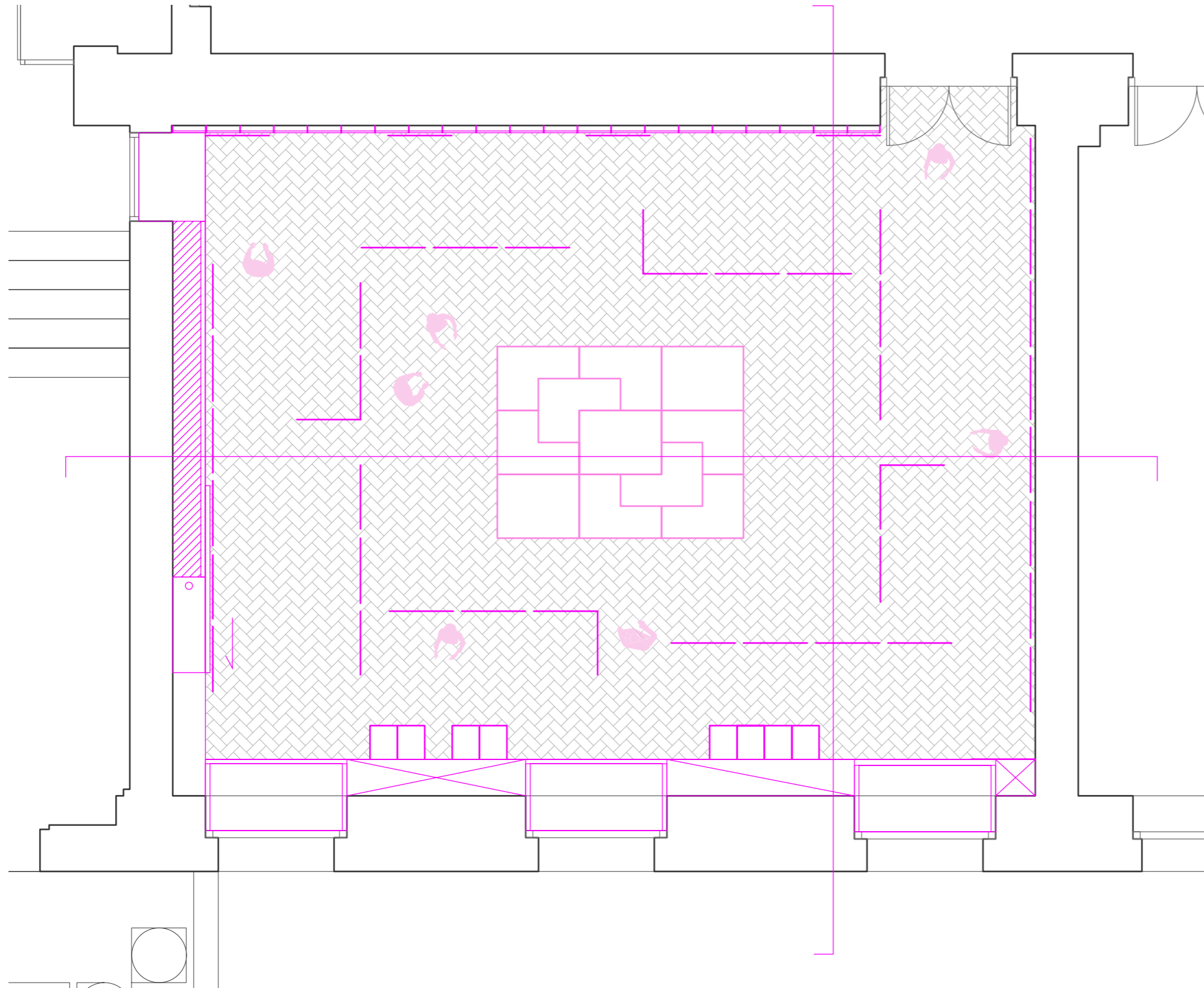

tloris
individualno delo

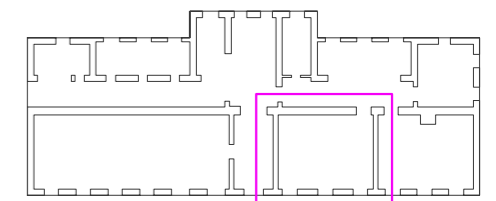
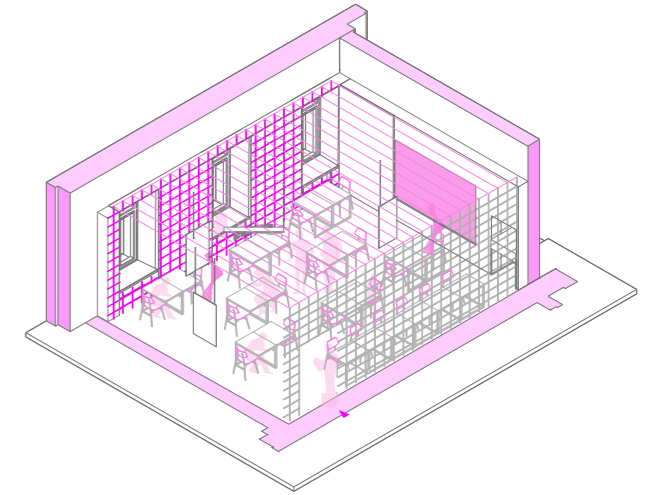
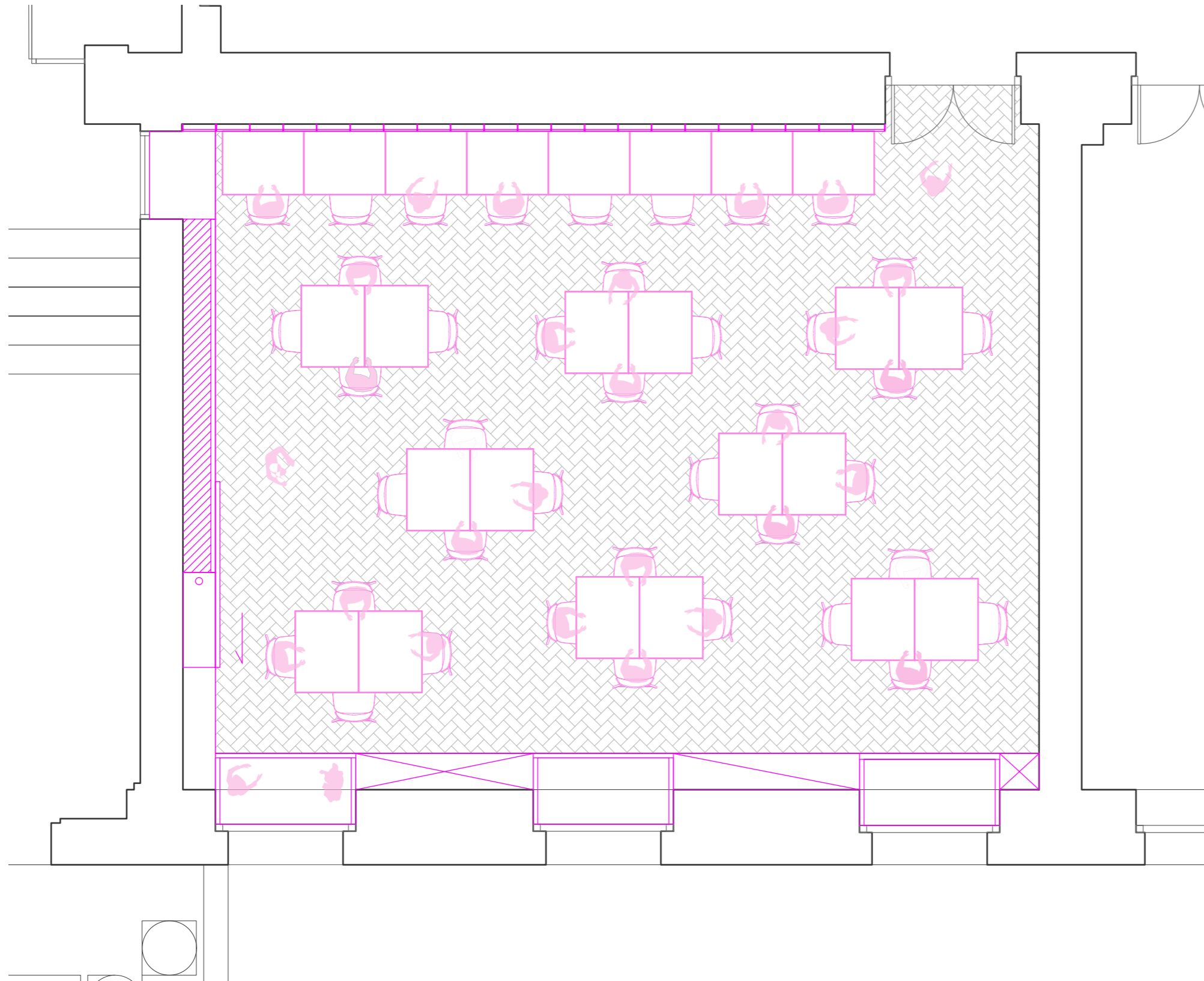

prerez
vaje

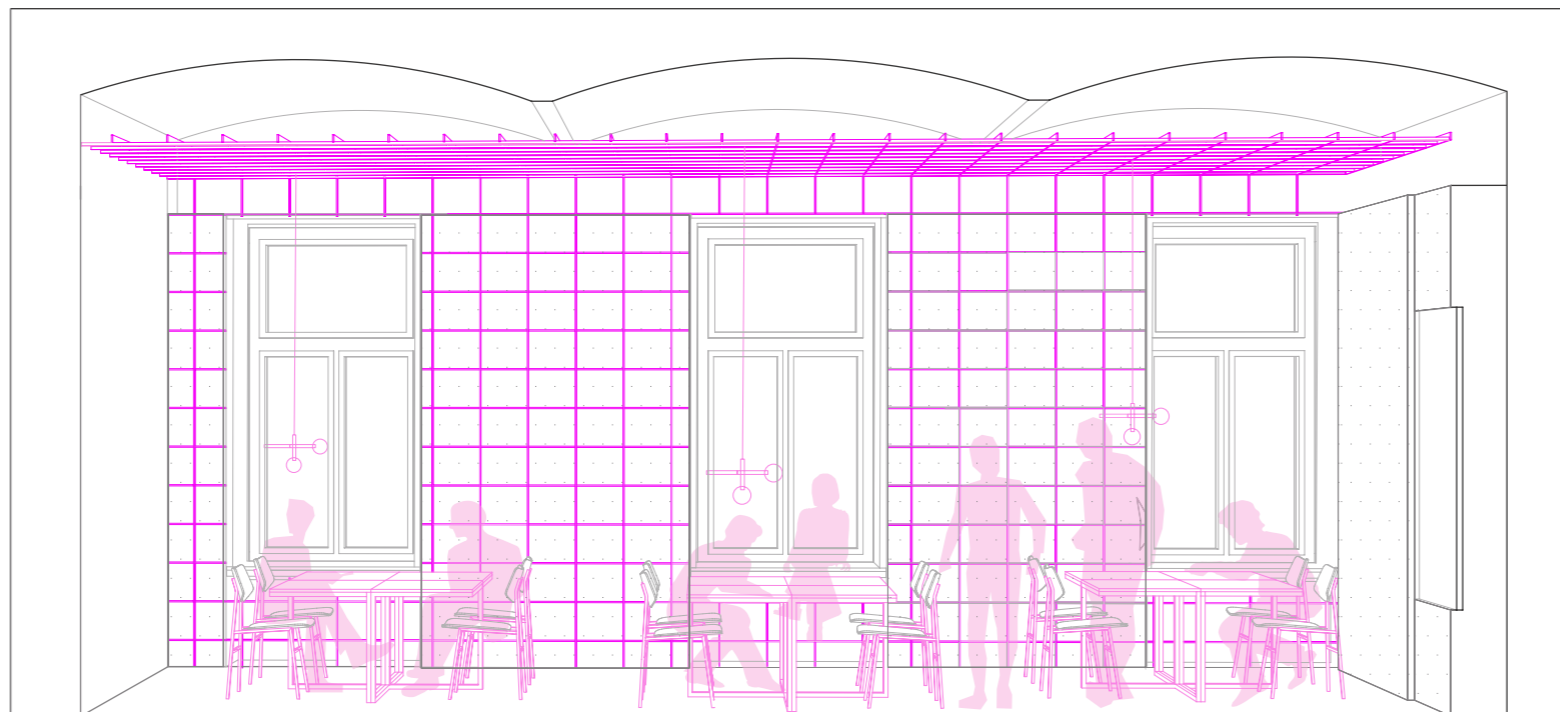

prerez A-A

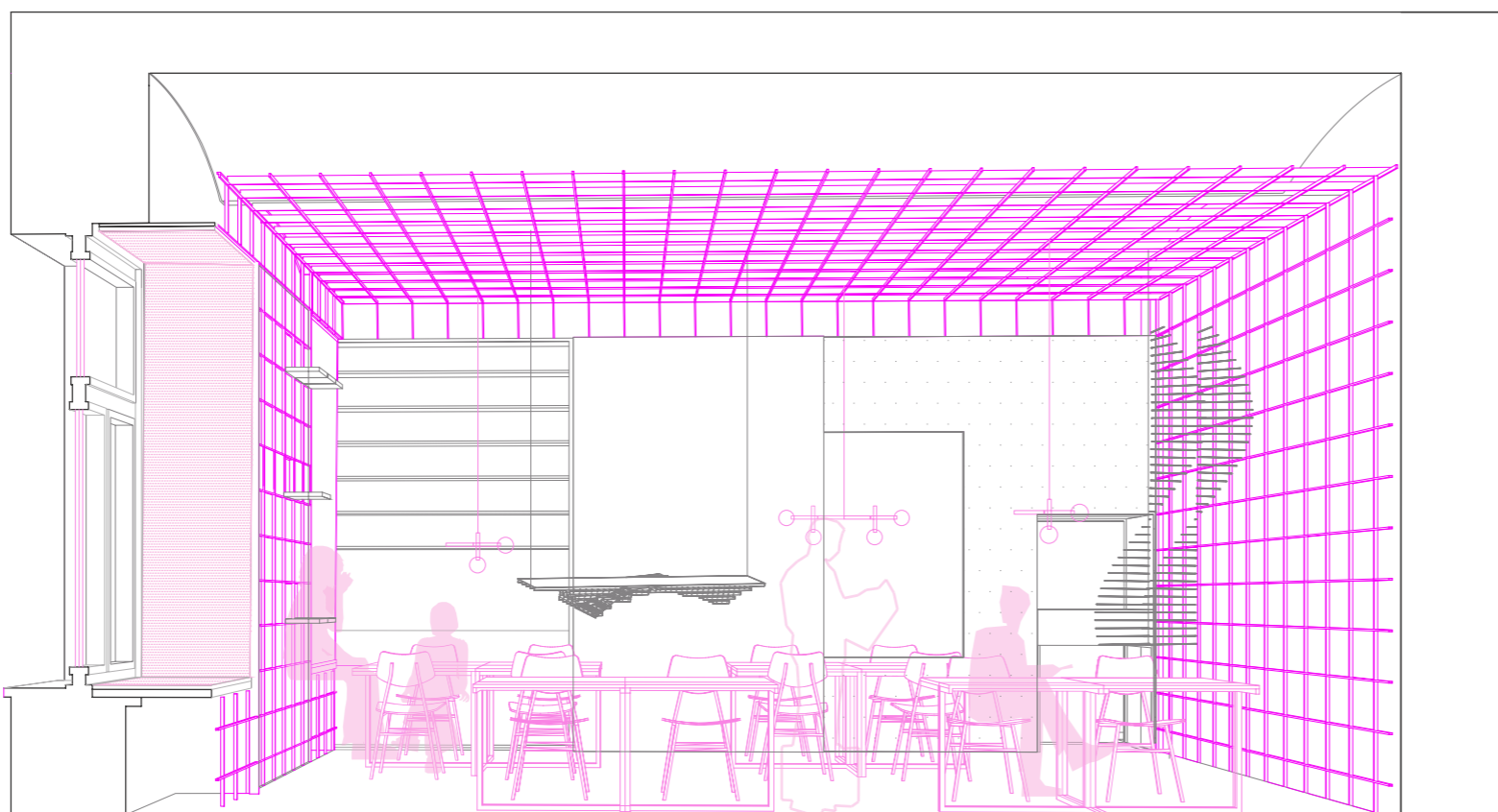
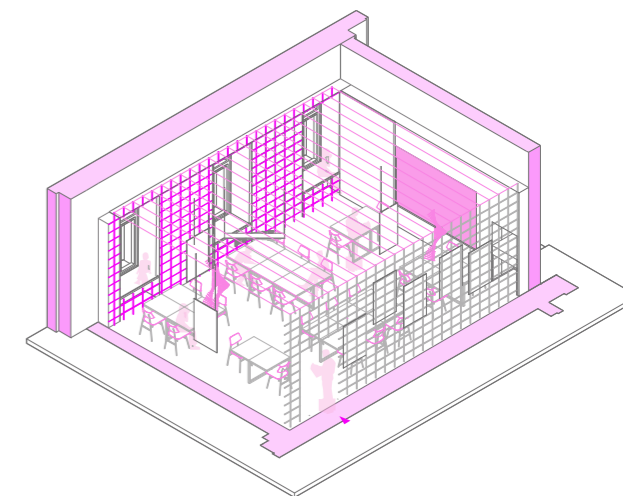

prerez B-B

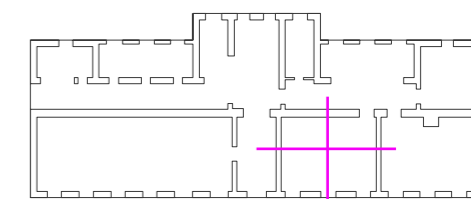

prerez
dogodek z razstavo

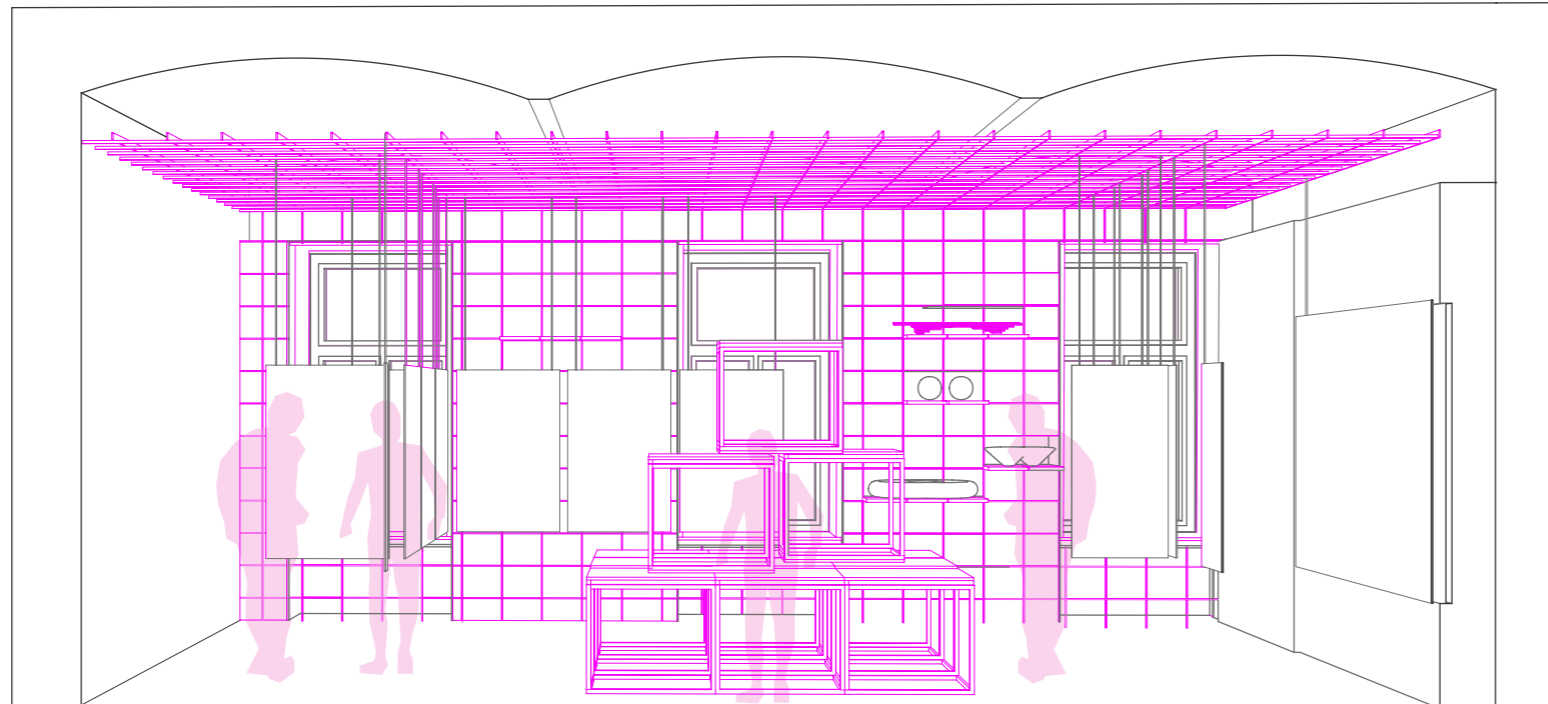

prerez A-A

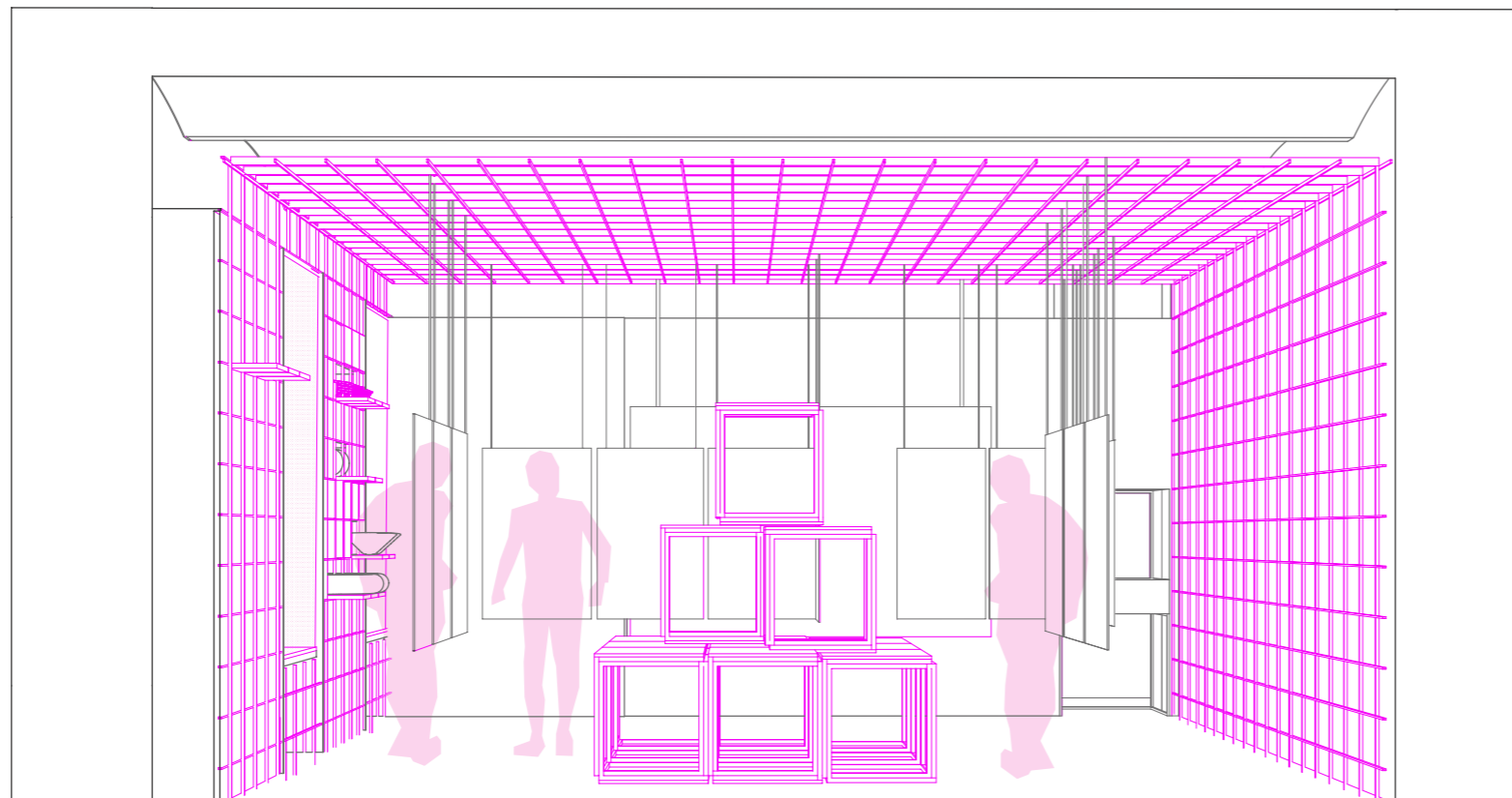
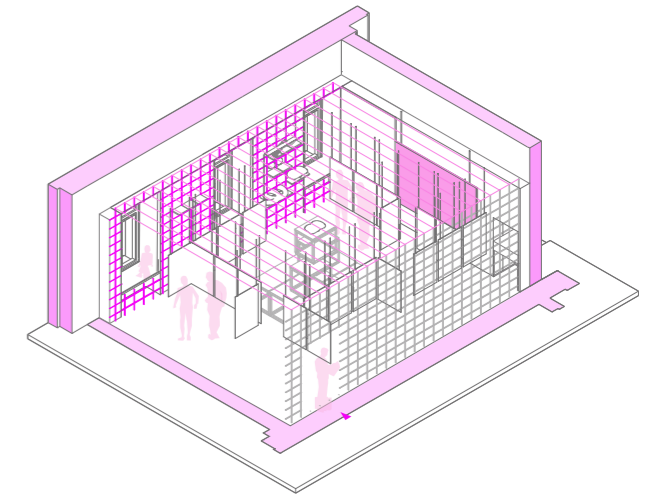

prerez B-B

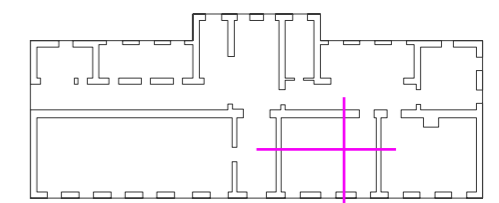
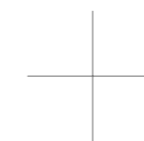

aksonometrije
vseh predvidenih scenarijev

vaje

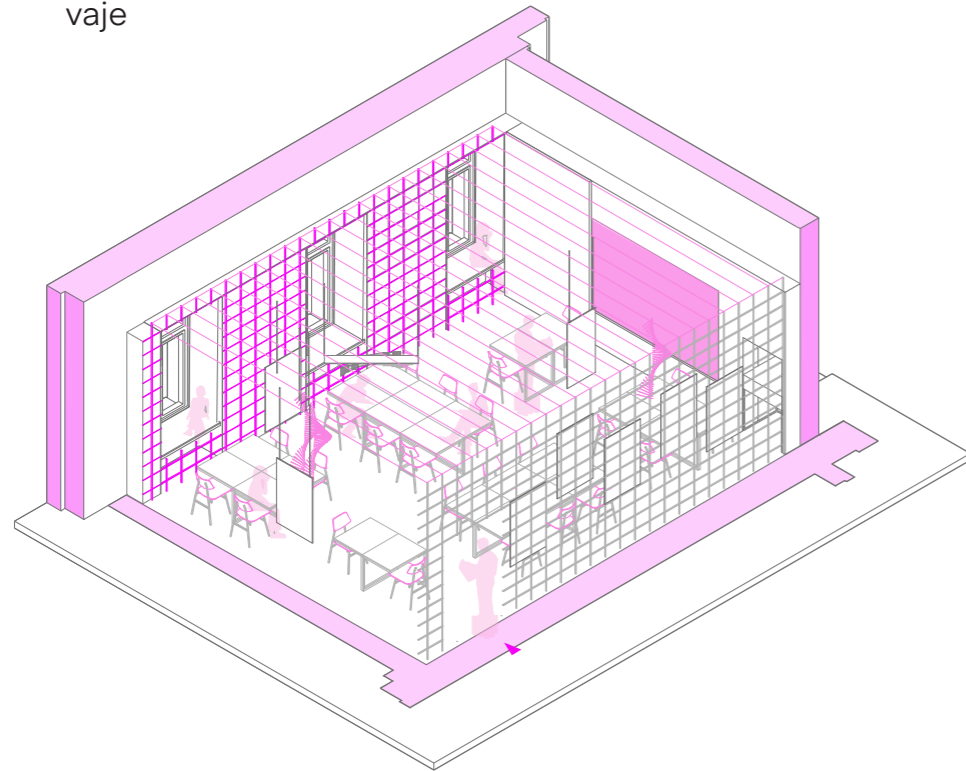

predavanje

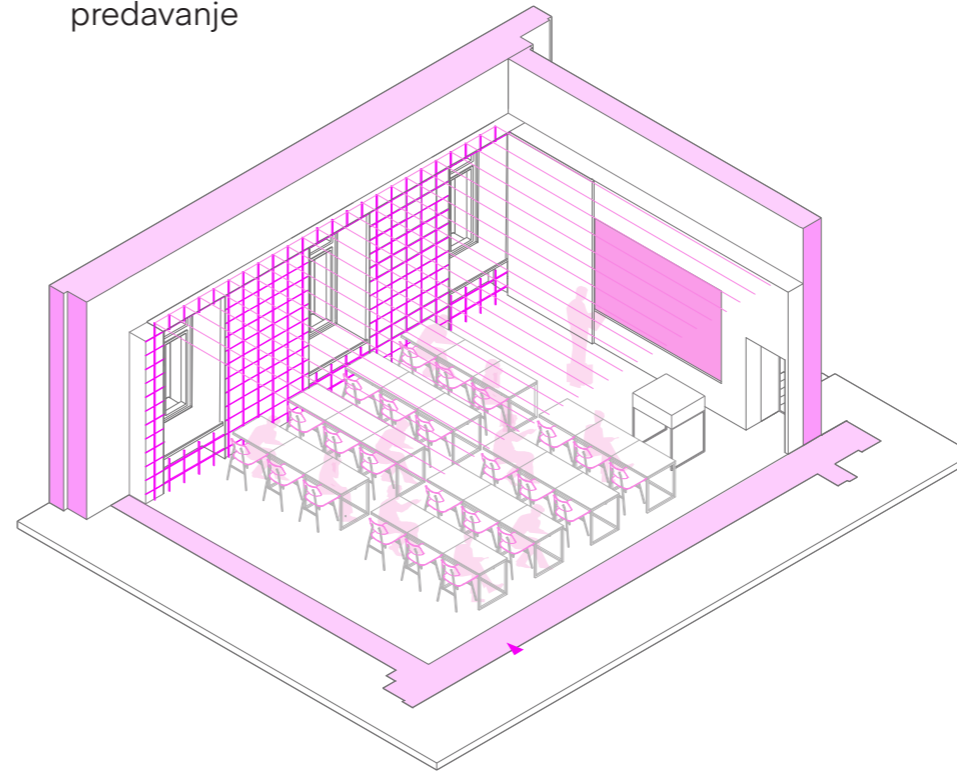

individualno delo

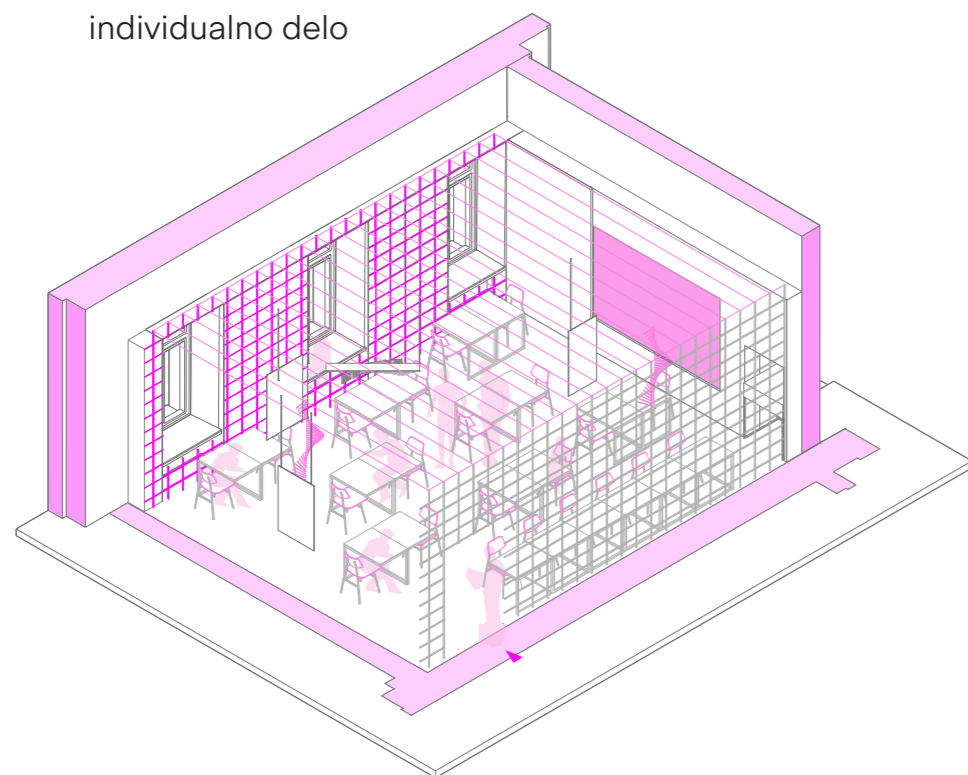

dogodek z razstavo

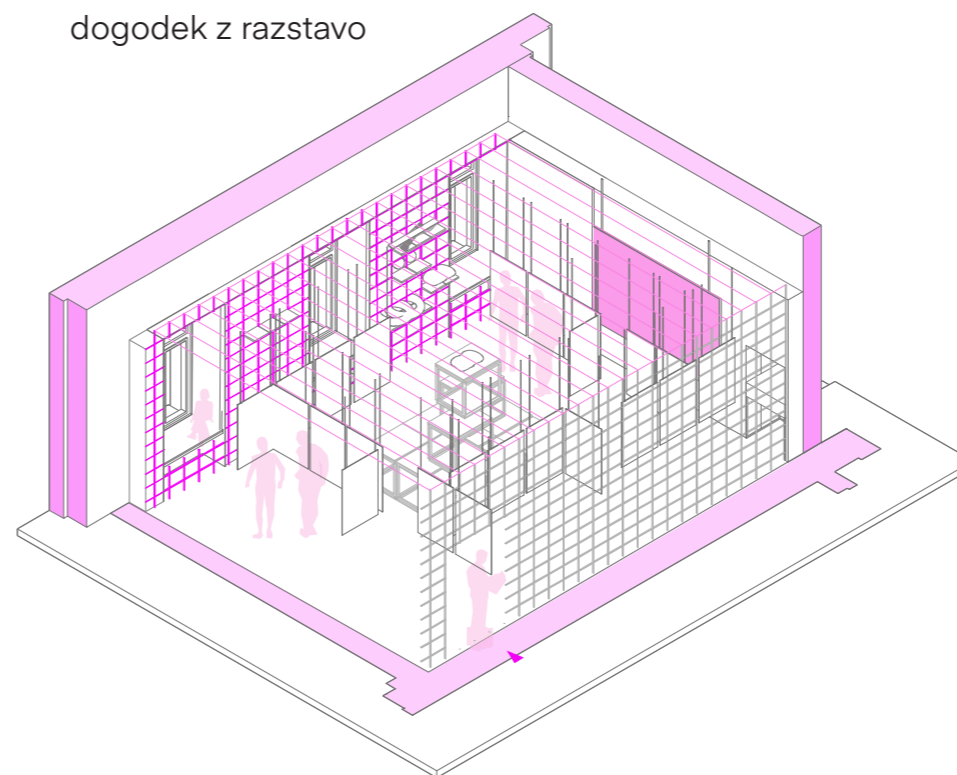

elementi opreme mize

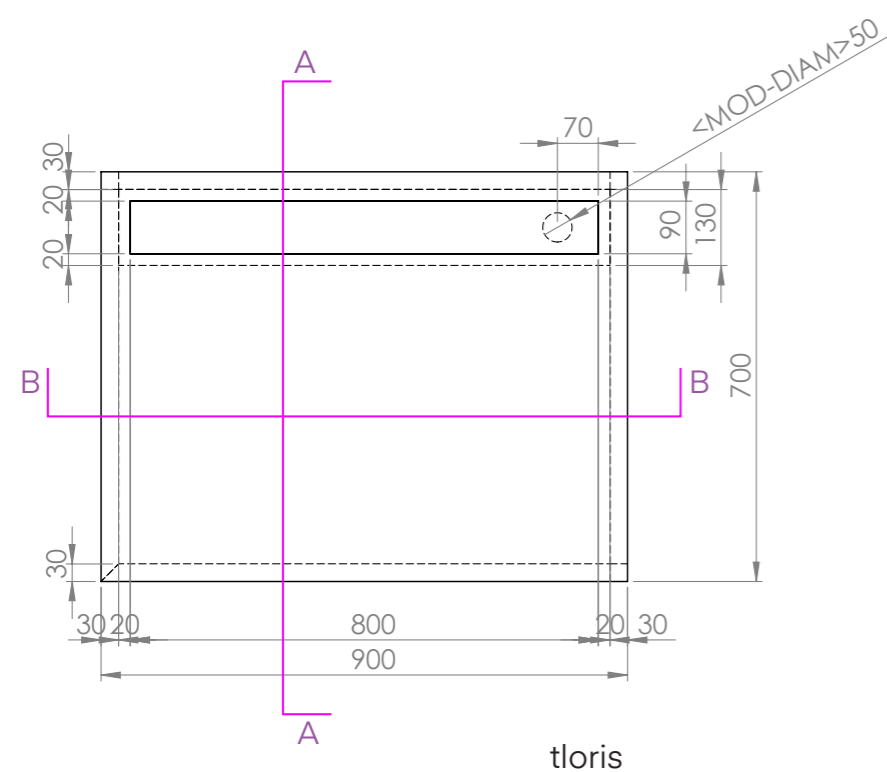

tloris

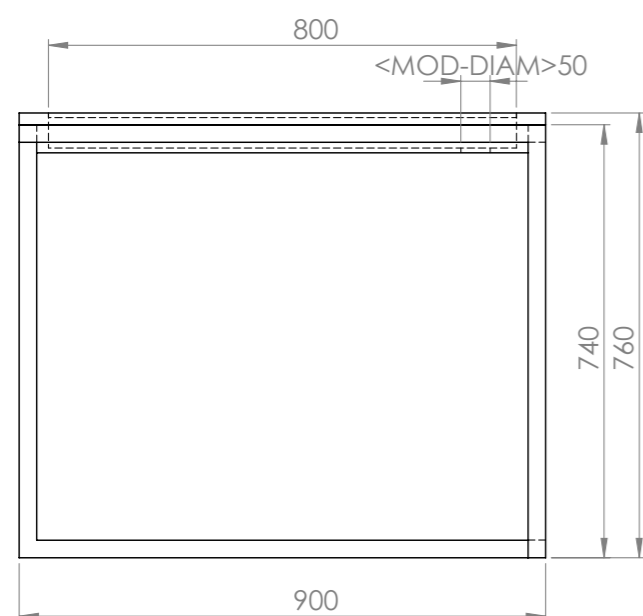

prerez B-B

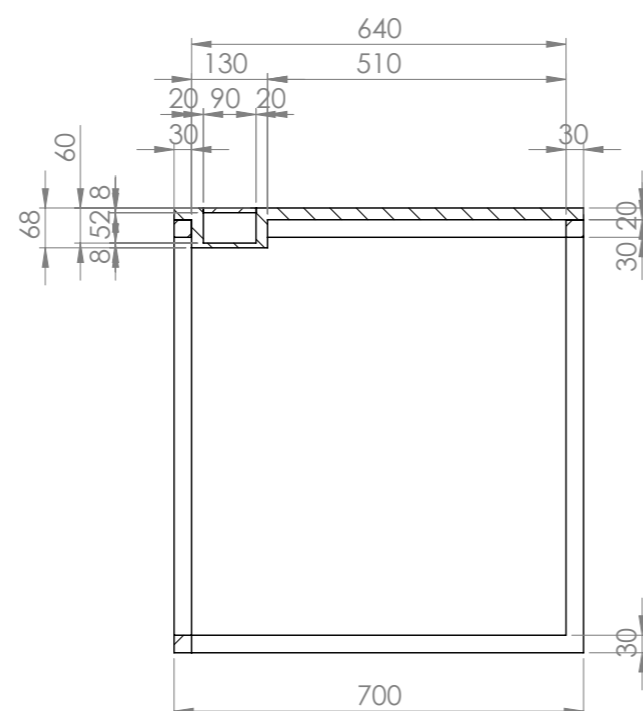

prerez A-A

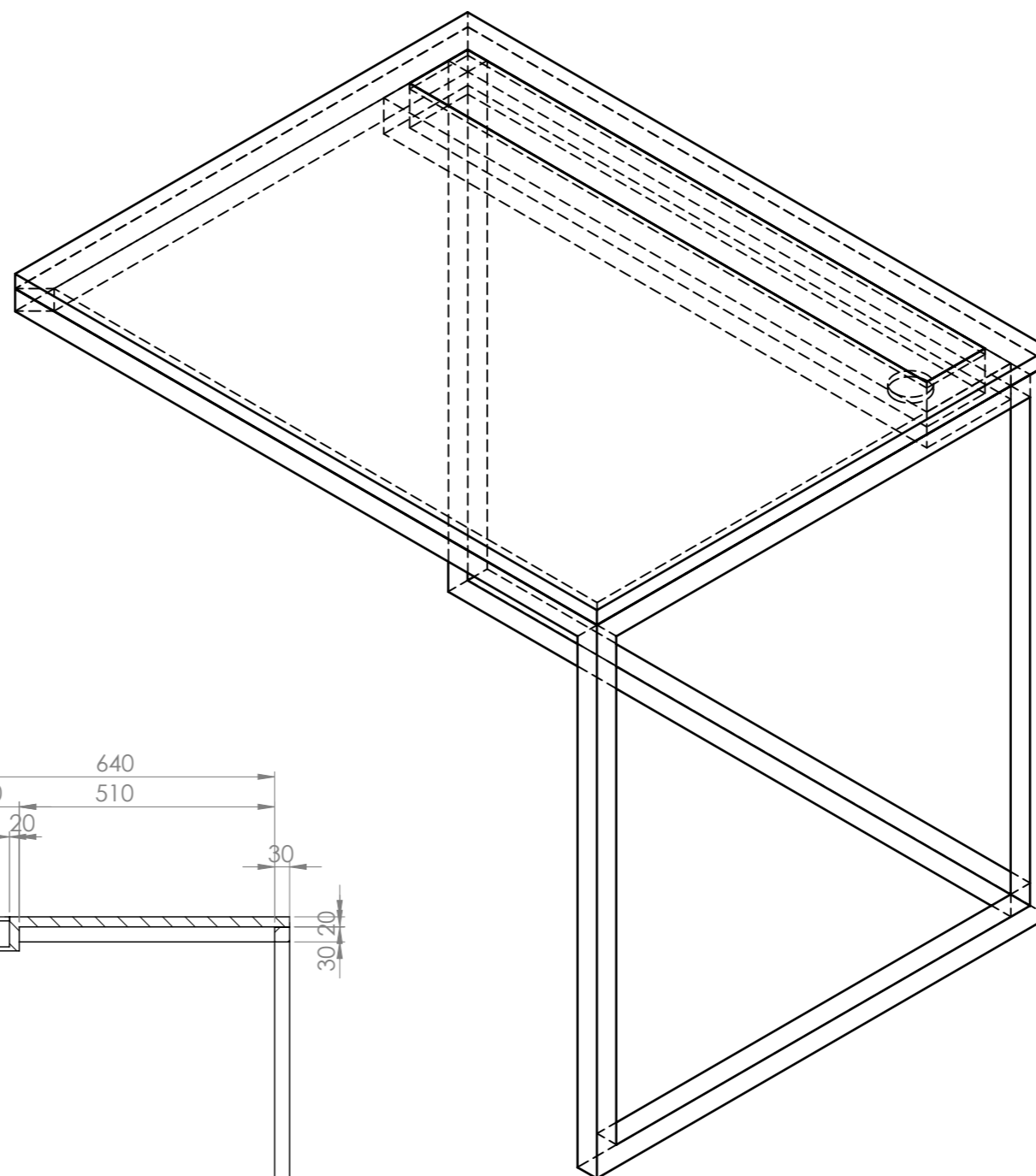

Mize smo želeli zasnovati na konceptu zračnosti, prehodnosti, skorajšnjega lebdenja, ki ga na nek način posebej izbrana mreža, ki drži informacije v oblaku. Na podoben način smo želeli prikazati mize, ki kot da lebdi v zraku, dajejo občutek lahkotnosti. Mize so modularne in enostavno sestavljive tako za potrebe skupine pri seminarjih, kot pri predavanjih in za razstave. Tam s svojo eleganco in neizstopajočim videzom ne kradejo pozornosti glavnim akterjem prostora, maketam in ostalim izdelkom študentov arhitekture. Ogradje mize predstavljajo tri noge, ki so med seboj povezane v mreži podobno enovito celoto. Zaradi nepodprtega preostalega dela mize, je ogradje precej masivno, kar omogoča stabilnost mize in tako nemoteno delo študentov. Zavedamo se, da bi za oblikovanje dobrih stolov potrebovali kar nekaj časa, hkrati pa smo morali upoštevati omejena denarna sredstva, ki so nam bila na voljo. Zato smo uporabili že obstoječe stole s fakultete, ki po našem mnenju lepo dopolnjujejo zastavljen prostor.

elementi opreme
koši

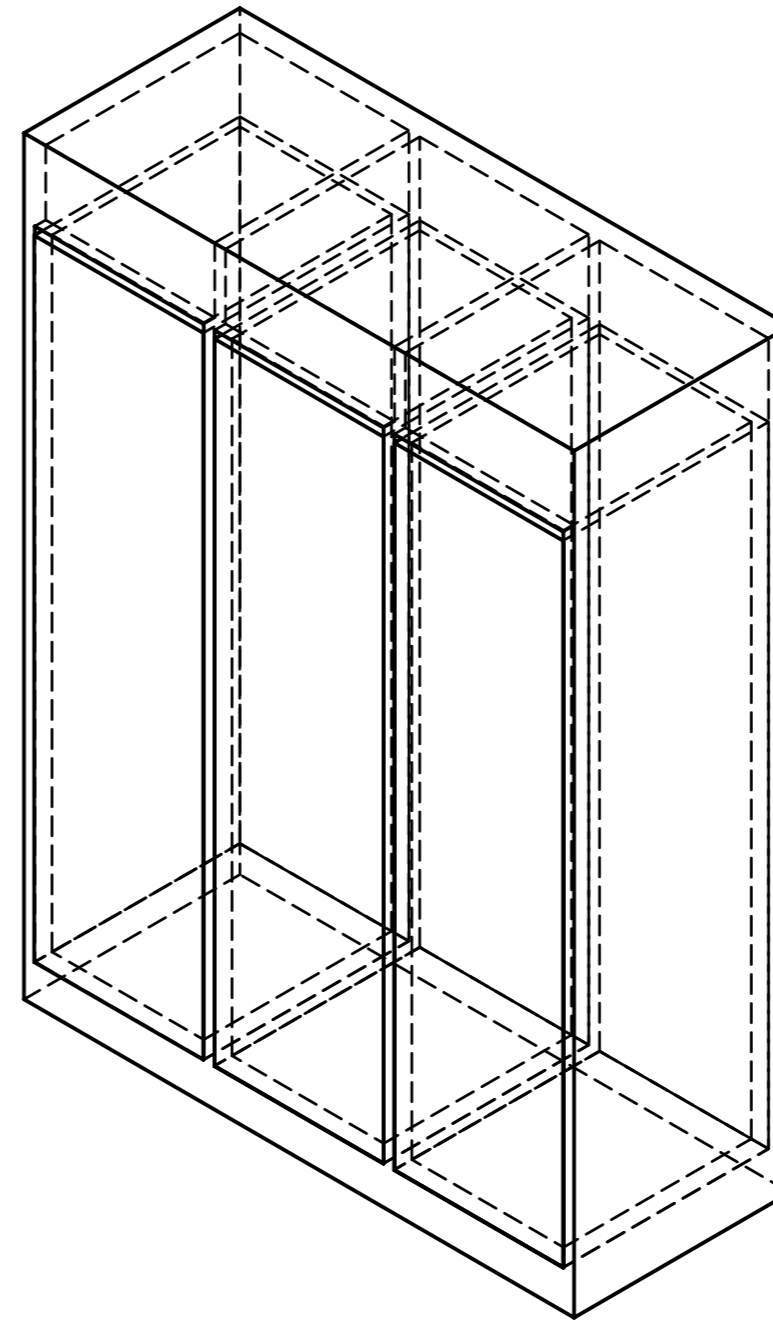
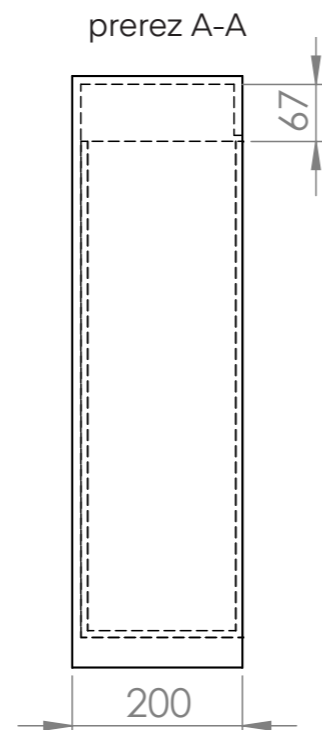
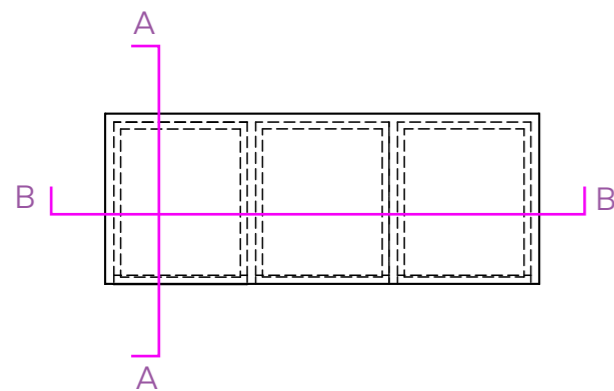
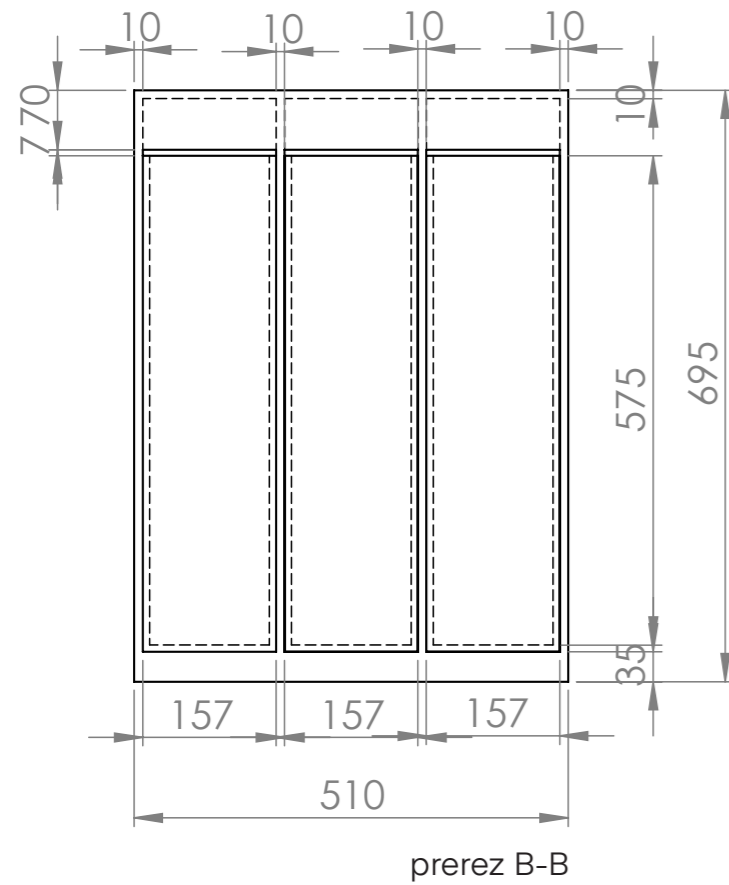

elementi opreme omara

Za ponovno uporabo deščic se nam je zdela primerna ideja front na omari, ki se enopotezno razprostira med okni. Deščice bi se ob odprtju omare spustile in ustvarile poličko, ki bi služila kot razstavna polica za razstavljanje maket

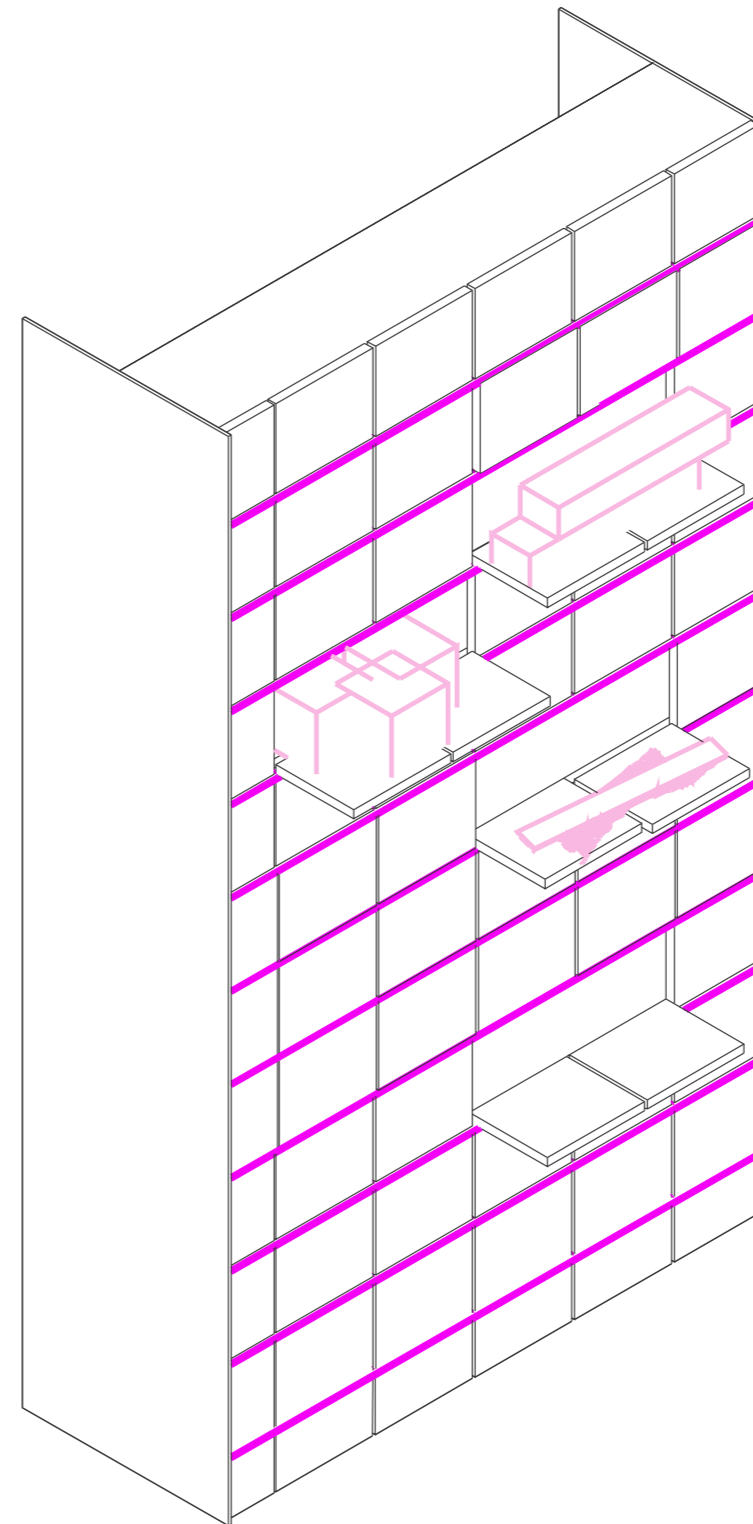
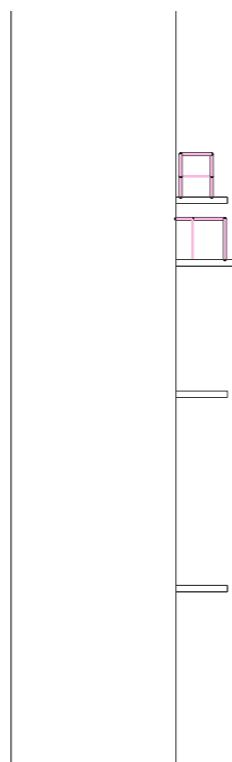
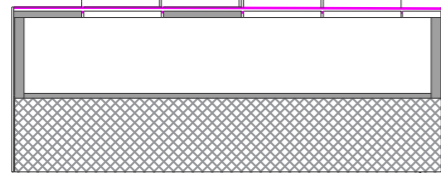

uporaba deščic
prikaz

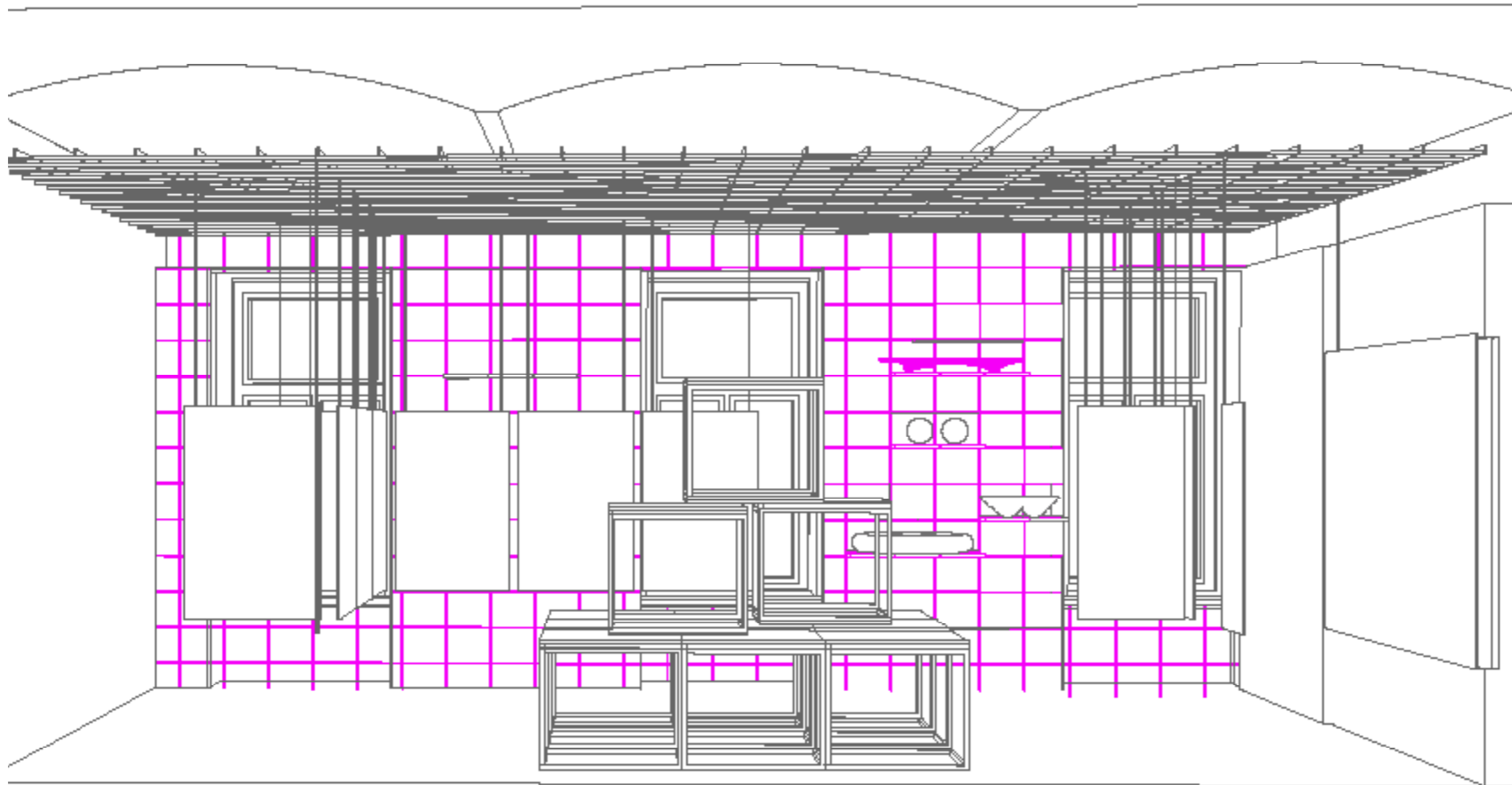

detajl
omare

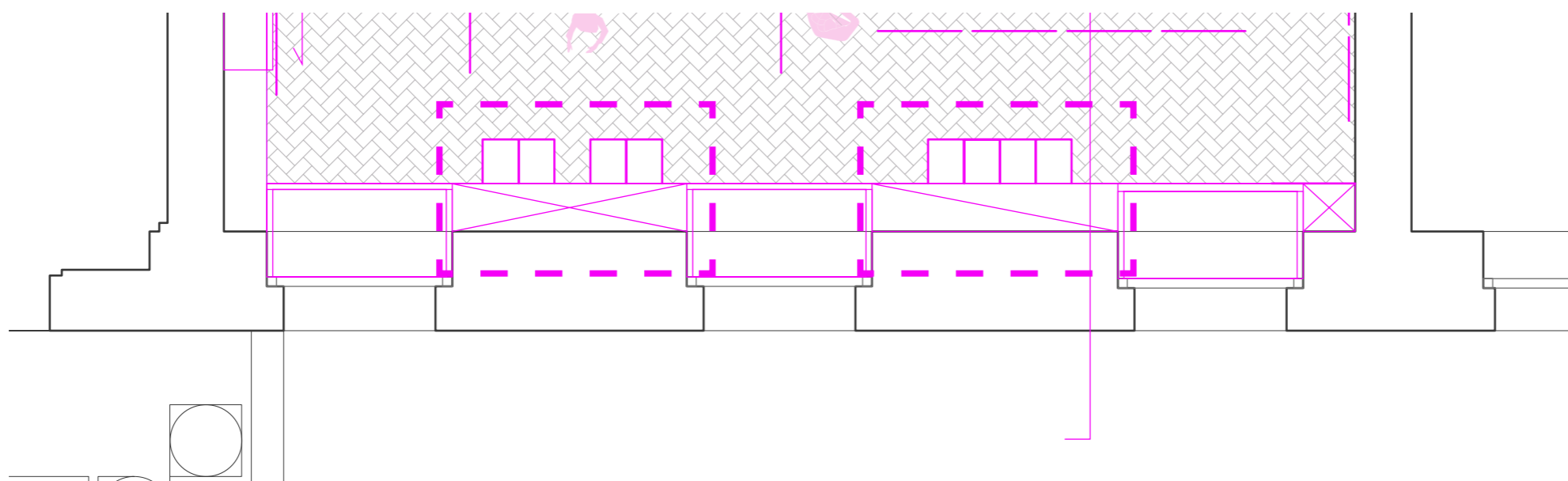
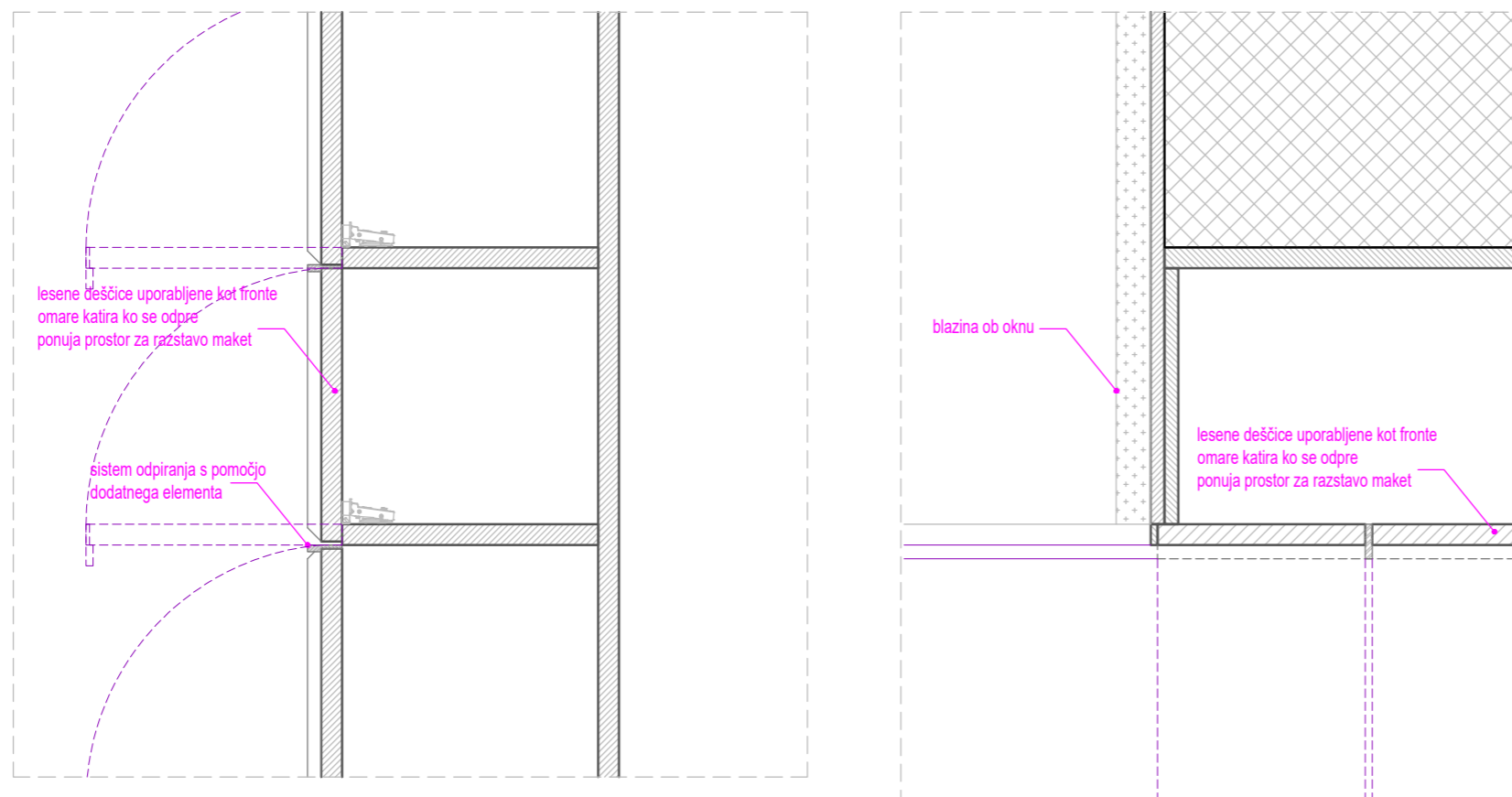

barvne sheme materiali

Mize so sestavljene iz kvadratnih jeklenih cevi bele barve in lesene javorjeve deske. Ogrodje iz cevi zvarimo in nanj z vijaki privijamo leseno desko. Mrežo prostora pridobimo z varjenjem aluminijastih palic. Kuhinjski bar prav tako zvarimo iz aluminija.

Za omare uporabimo deščice iz Binennala, in sicer pri izdelavi front, ki služijo tudi kot dodatne police.

Stoli in parket so obstoječi.



smreka (deščice iz Biennala)

jeklo

aluminij

Highfield 3* 0846

obstoječi parket

vizualizacija
vaje



vizualizacija
vaje

